

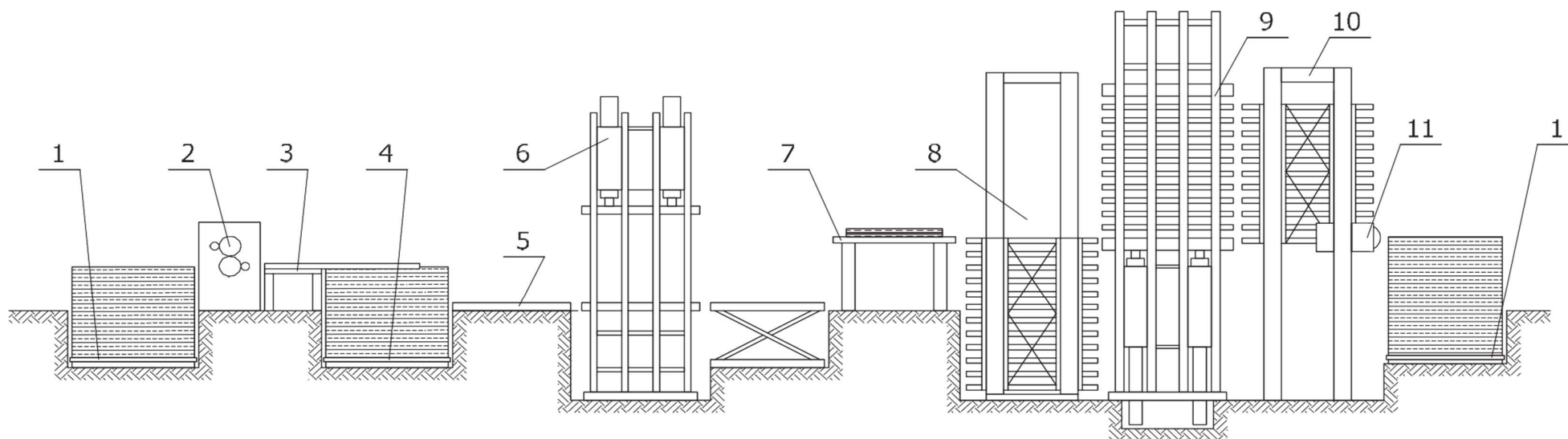

ОБОРУДОВАНИЕ ДЛЯ ПРОИЗВОДСТВО ДЕРЕВЯНЫХ ПЛИТЫ И ФУРНИРОВАННЫХ ОТПРЕССКОВ



- | | |
|--------------------------------|---|
| 1. Стол для поднимание | 6. Холодной пред пресс |
| 2. Машина для проклеивание | 7. Транспортер для польнение |
| 3. Торелкообразный транспортер | 8. Много этажная система для польнение |
| 4. Стол для укладивание | 9. Много этажный тепловой пресс |
| 5. Транспортер для внесение | 10. Много этажная система для опоражнивание |
| | 11. Транспортер для опоражнивание |

Применение: Производство деревянных плиты и фурнированных отпрессков

Основные технические характеристики:

Величие нагревательных плит	2700 x 1700 mm	По требованию
Величие отпрессков	2600 x 1600 mm	
Удельное давление	max 240 N/cm ²	
...	...	